

CLIEN-T24

사용 매뉴얼

CLIEN

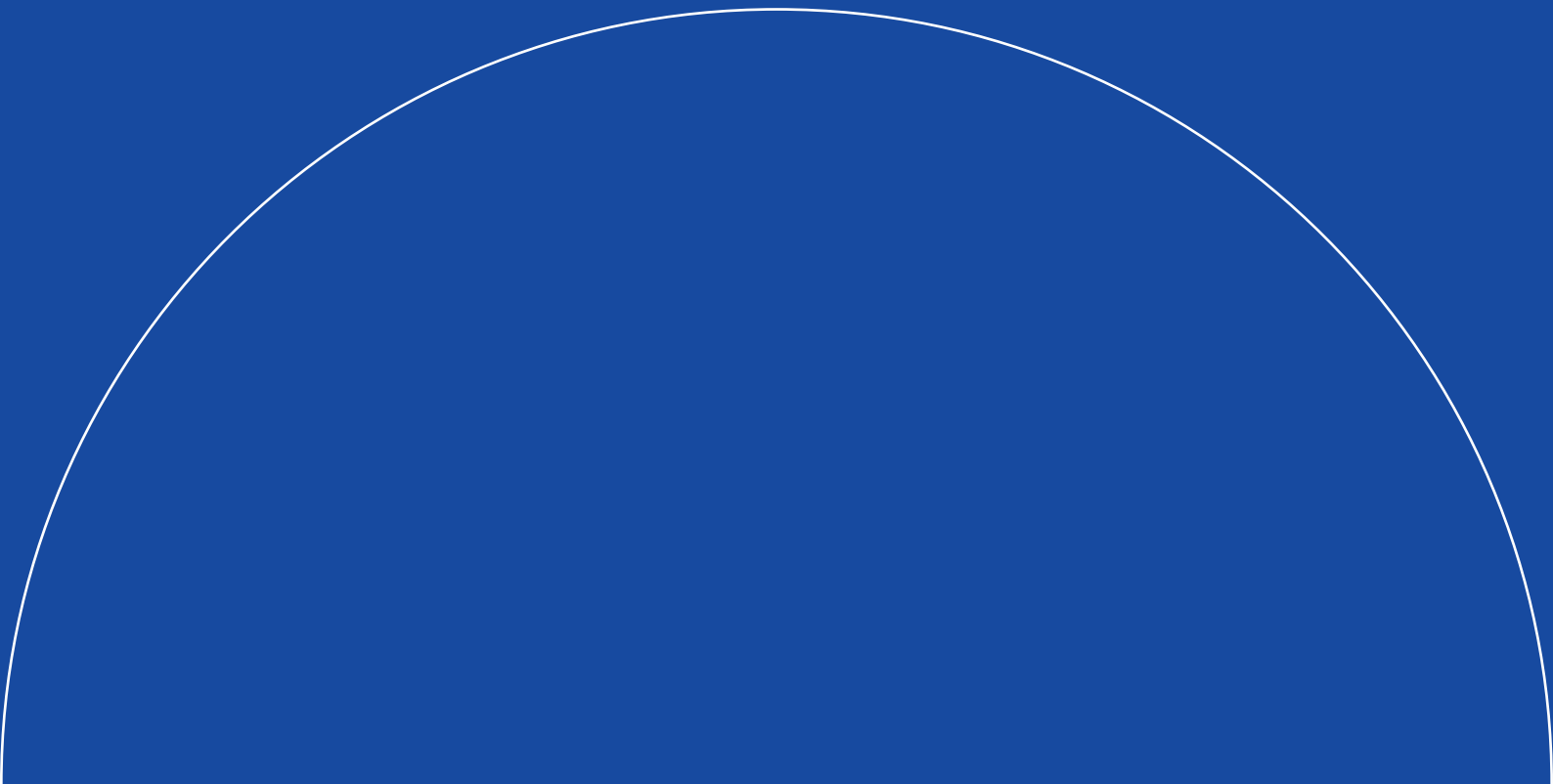

사용 전에 매뉴얼을 확인해 주세요

고객의 안전과 제품의 올바른 사용을 위해 사용 전 사용설명서를 꼭 읽어주세요.

본 제품은 대한민국에서만 사용하도록 만들어졌으며, 이 외 국가에서 사용 시 품질을 보증하지 않습니다.

제품의 외관 및 규격은 제품 개선을 위해 예고 없이 변경될 수 있습니다.

클리엔 T24 App

저의 시간이 시작될 때,
당신의 시간도 시작됩니다.



CLIEEN's Brand Story

CLIEEN's Brand Story 04

주의사항 참고해 주세요!

기기 관련 주의사항 06

스테이션 관련 주의사항 07

배터리 관련 주의사항 07

CLIEEN-T24를 소개합니다

포함된 부속 장치 08

로봇 소개 08

로봇 연결 스테이션 소개 10

CLIEEN-T24의 설치 방법

스테이션 설치 11

진동식 물통 사용 가이드 12

사이드 브러시 설치 13

로봇 충전 13

사용 방법을 알려드릴게요

전원 켜는 방법 14

청소 시작/일시 중지 14

로봇과 스테이션 연결 14

스테이션 복귀 14

문제 해결 14

전원 꺼짐 14

먼지 수거 방법 16

로봇/스테이션 상태 표시등 17

앱 연결을 도와드릴게요

앱 사용 18

앱 빠른 가이드 19

유지 및 관리에 대해 알려드릴게요

먼지통 유지관리 20

진동식 물통 유지관리 21

일반 물통 유지관리 22

청소 도구 23

롤러 브러시 유지관리 23

구동 휠 청소 24

사이드 브러시 청소 25

충전 센서 및 칩 청소 25

스테이션 내 먼지 봉투 교체 26

스테이션 바닥면 유지관리 27

본체 및 앱 고장에 대한 해결 방법 28

CLIEEN-T24 제품 규격 36

품질보증서 & 고객 만족 서비스 37

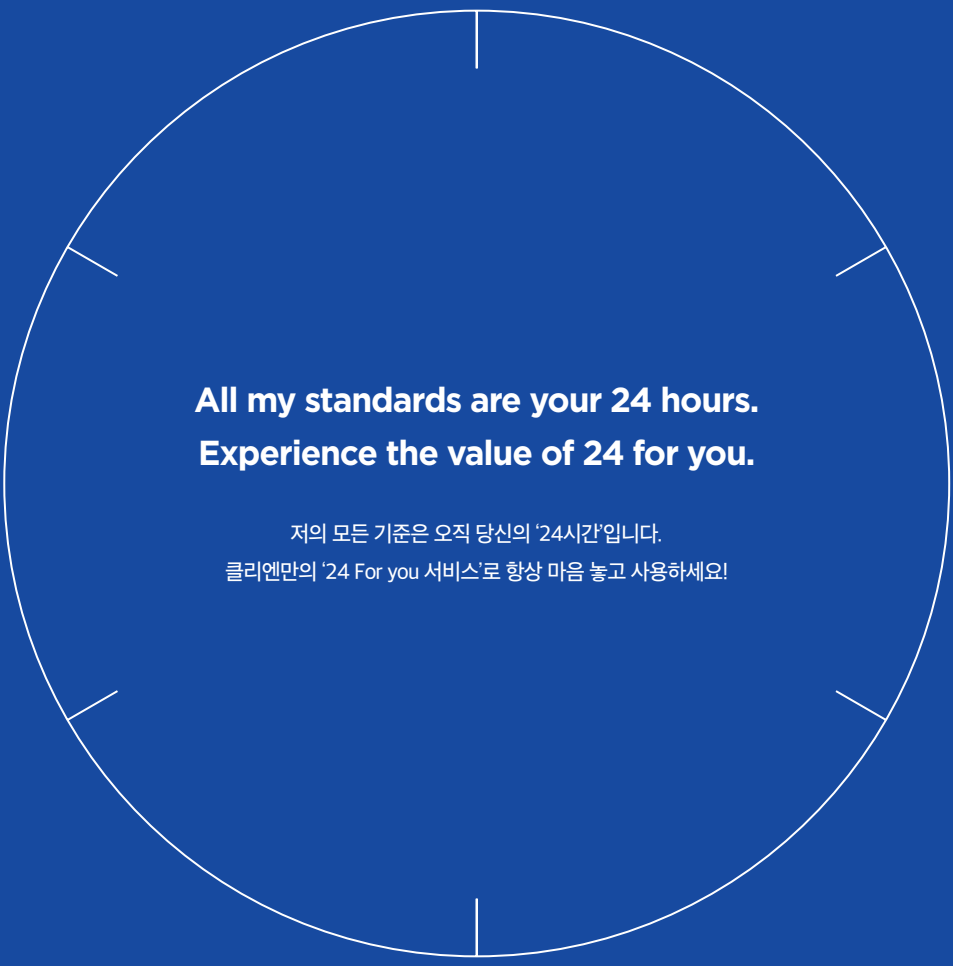

**All my standards are your 24 hours.
Experience the value of 24 for you.**

저의 모든 기준은 오직 당신의 '24시간'입니다.
클리엔만의 '24 For you 서비스'로 항상 마음 놓고 사용하세요!

**When I clean for you,
you can take a rest comfortably.
It's only when CLIEN-T24 time starts that
your time starts.**

청소를 대신하는 그 시간 만큼은 당신의 소중한 시간을 가지세요.
저의 시간이 시작될 때 당신의 시간이 시작됩니다.

주의사항 참고해 주세요!

기기 관련 주의사항

사용자의 안전 및 제품 사용 중 발생할 수 있는 위험이나 손해를 방지하기 위한 내용으로 반드시 지켜주세요.

경고 및 지침을 따르지 않으면 감전, 화재 또는 심각한 부상을 입을 수 있습니다.

- 본 제품은 실내 바닥 청소용으로만 제작되었으므로, 실외(예: 개방형 테라스)나 바닥 이외의 표면(예: 소파), 모든 상업 또는 산업 환경에서 사용 시 제 기능을 발휘하지 못할 수 있습니다.
- 어린이나 신체적, 감각적 또는 정신적 능력이 낮은 사람, 경험 및 지식이 부족한 사람은 제품 사용에 관한 감독 또는 지시를 통해 관련 위험을 이해한 후 본 제품을 사용할 수 있습니다.
- 전원 연결 시, 가정용 단독 콘센트(AC 220V / 60Hz)를 사용하세요. 안전을 위해 반드시 접지단자가 있는 콘센트를 사용하세요.
- 전원코드를 임의로 연장하면 안 되며, 본 제품을 청소하거나 유지 보수 시 반드시 전원을 끄고 플러그를 콘센트에서 분리하세요.
- 전원 플러그 핀에 이물질이 묻어 있으면 닦아주시고, 손상된 코드나 플러그를 사용하지 마세요.
- 전원 케이블이 손상되지 않도록 주의하세요. 전원 케이블을 구부리거나 무거운 물건을 그 위에 올려놓지 마세요.
- 전원 플러그를 콘센트에 꽂거나 뺄 때는 전원 케이블이 아닌 전원 플러그를 잡아주세요.
- 전원 케이블이 파손된 경우, 클리엔 고객센터 센터로 교환 요청 또는 응대 방법을 문의하세요.
- 젖은 손으로 전원 플러그 및 전류가 흐를 만한 곳을 만지지 마세요.
- 제품이 물에 닿은 경우, 전원 플러그를 빼고 완전히 건조시킨 후 사용해 주세요.
- 로봇과 세트로 구성된 스테이션 이외의 충전기는 사용하지 마세요.

- 제품에 동봉되어 있는 전원 케이블만 사용하세요. 연기 및 열기 발생 또는 화재, 고장의 원인이 됩니다.
- 스테이션을 습기 및 먼지가 많은 곳, 물이 튀는 곳, 수증기가 발생하는 곳에 설치하지 마세요.
- 스테이션의 충전 단자에 클립, 핀과 같은 금속 물체를 접촉시키지 마세요.
- 어린이가 장난감으로 사용하지 않도록 주의를 기울여주세요.
- 어린이가 로봇 및 스테이션 위에 앉지 않도록 주의를 기울여주세요.
- 영유아 또는 어린이가 자고 있는 공간에서는 가급적 본 제품을 작동하지 마세요.
- 로봇과 스테이션을 여유롭게 놓을 수 있는 공간에 배치해주세요. 계단 또는 복층 구조의 집안, 보호 펜스가 없어 낙하 위험이 있는 환경에서는 사용에 주의해 주세요.
- 촛불이 있거나 깨지기 쉬운 물체가 있는 곳에서는 본 제품을 사용하지 마세요.
- 본 제품을 열원이 있는 곳이나 방사선 누출 우려가 있는 곳에서는 사용하지 마세요.
- 주의: 다음 항목에는 로봇청소기를 절대 사용하지 마세요.
 - 1) 물을 포함한 각종 액체류가 있는 곳
 - 2) 석회, 시멘트 분진, 기타 건축 자재 분진 및 폐기물이 있는 곳
 - 3) 열이 발생하는 물건(예: 불이 꺼지지 않은 촛불, 담배꽂초)이 있는 곳
 - 4) 날카로운 조각(예: 유리 등)이 있는 곳
 - 5) 인화성 및 폭발성 물질(예: 휘발유, 알코올 제품)이 있는 곳
- 청소 전 파손되기 쉬운 물건(예: 유리, 램프 등)과 측면 브러시, 롤러 브러시, 구동 휠에 영킬 만한 물건(예: 다른 가전 제품의 전기 케이블, 커튼 등)을 바닥에서 모두 정리해 주세요.
- 청소 과정에서 머리카락이 휠이나 롤러 브러시에 엉키지 않도록 주의해 주세요.
- 해발 고도가 2,000m를 넘는 곳에서는 본 제품을 사용하지 마세요.
- 본 제품은 사용 환경 온도가 4°C~40°C에서만 사용해주세요.

스테이션 관련 주의사항

스테이션은 비충전식 배터리로는 사용할 수 없습니다. 일회용 배터리로 충전하지 마세요.

- 세트로 구성된 전용 로봇만 사용해 주세요. 다른 모델을 사용할 시 스테이션은 물론 로봇의 고장 원인이 될 수 있습니다.
- 스테이션 또는 먼지통은 필터 없이 사용하지 마세요.
- 스테이션이 손상된 경우 사용하지 마세요.
- 스테이션을 장시간 사용하지 않을 시에는 플러그를 뽑아주세요.
- 안전한 사용을 위해 스테이션을 평평한 곳에 설치하되 화기, 열기, 습기가 없는 곳인지 확인해 주세요.
- 스테이션을 분해, 수리, 개조하여 사용하지 마세요.
- 스테이션을 따로 보관할 경우 전원 케이블을 빼주세요.

배터리 관련 주의사항

본 제품의 전용 스테이션에서만 배터리 재충전을 해주세요.

- 전지나 배터리를 분해하거나 찢지 마세요.
- 전지나 배터리를 열이나 불에 노출하지 마시고, 햇빛에 노출되는 곳에 보관하지 말아주세요.
- 전지나 배터리에 기계적 충격을 가하지 마세요.
- 전지의 내용물이 피부나 눈에 닿지 않도록 주의하세요. 내용물이 몸에 닿았다면 신속히물로 해당 부위를 씻고 의사의 검진을 받으세요.
- 전용 전지 외에는 다른 전지나 배터리를 사용하지 마세요. 다른 전지 및 배터리 사용 시 고장 및 부상, 화재의 위험이 있습니다.
- 배터리 교체가 필요할 경우 반드시 클리엔 고객센터 센터로 문의하세요.
- 전지와 배터리는 어린이의 손이 닿지 않는 곳에 보관해 주세요.
- 전지나 배터리를 삼켰을 경우 즉시 의사의 검진을 받으세요.
- 전지나 배터리의 보관 기간이 긴 경우 원활한 작동을 위해 충전과 방전을 여러 번 해야 할 수도 있습니다.
- 전지와 배터리는 정상 실내 온도(20°C ±5°C)에서 작동할 때 가장 뛰어난 성능을 보입니다.



참고해 주세요!

본 제품에는 고성능 리튬이온배터리가 장착되어 있습니다.

배터리 성능을 최대한 유지하기 위해서는 정기적으로 충전해야 합니다.

장기간 사용하지 않을 경우, 전원을 끈 상태로 보관하고 3개월마다 한 번씩 충전을 해주어야 과방전으로 인한 배터리 손상을 방지할 수 있습니다.

CLIEN-T24를 소개합니다

포함된 부속 장치

상부 레이아웃

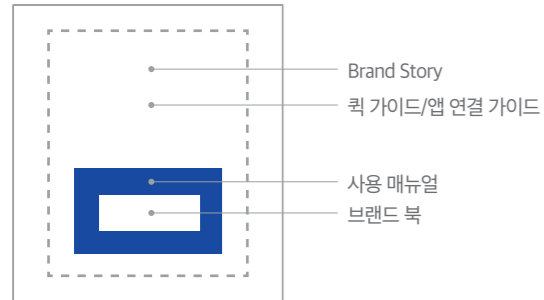

하부 레이아웃

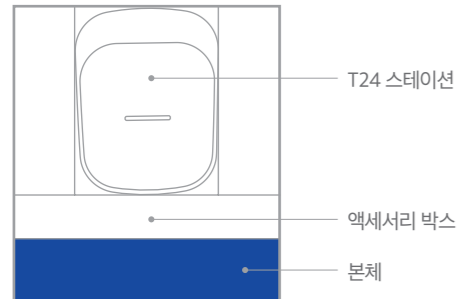

로봇 소개

전면 뷰(덮개 닫힘)

- ① 완충용 플레이트
- ② 전원 켜기/전원 끄기/시작/일시중지 버튼
- ③ 레이저 레이더
- ④ 스테이션 복귀 버튼
- ⑤ 덮개 개방 포트
- ⑥ 진동식 물통(내부에 전해수 모듈 포함)

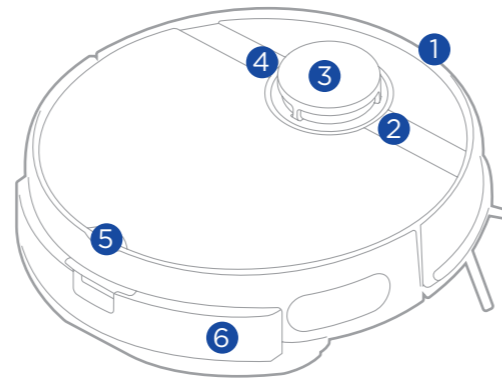

전면 뷰(덮개 열림)

- ① 먼지통 해제 장치
- ② 청소용 브러시
- ③ 먼지통
- ④ 물통 해제 장치

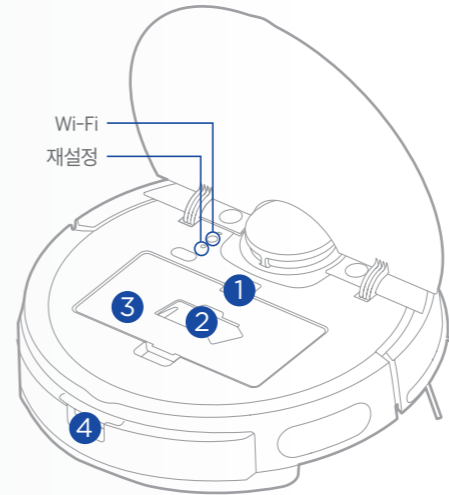

하단부

- ① 유니버설 휠
- ② 충전용 칩
- ③ 사이드 브러시
- ④ 구동 휠
- ⑤ 롤러 브러시 덮개
- ⑥ 진동식 물통용 전용 물걸레
- ⑦ 물 배출구(물걸레 아래)

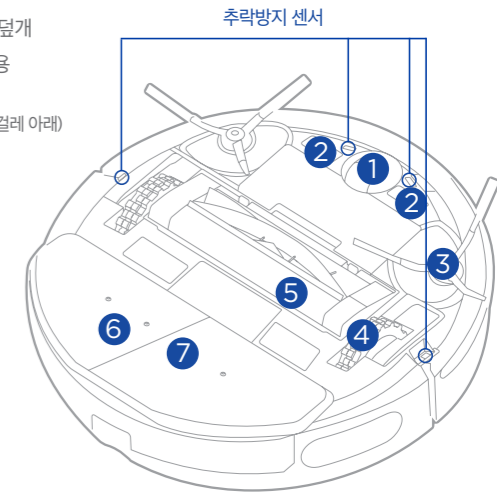

로봇 연결 스테이션 소개

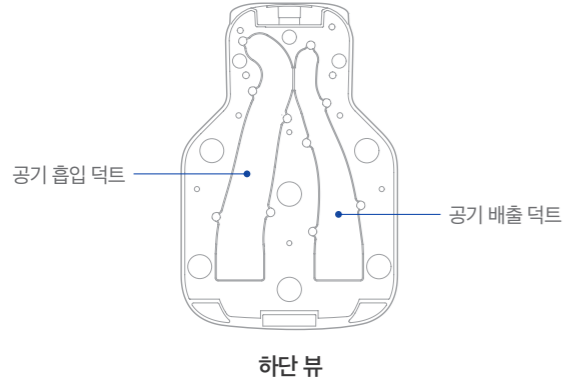

- ① 상단 덮개
- ② 표시등
- ③ 스테이션 상단 덮개 해제 버튼
- ④ 스테이션 복귀 신호 송출부
- ⑤ 충전용 칩
- ⑥ 공기 배출구
- ⑦ 공기 주입구

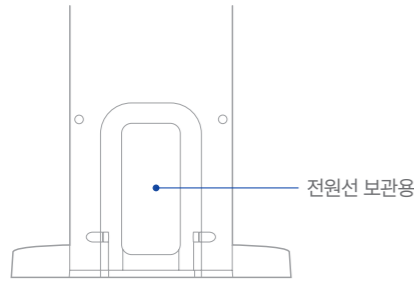
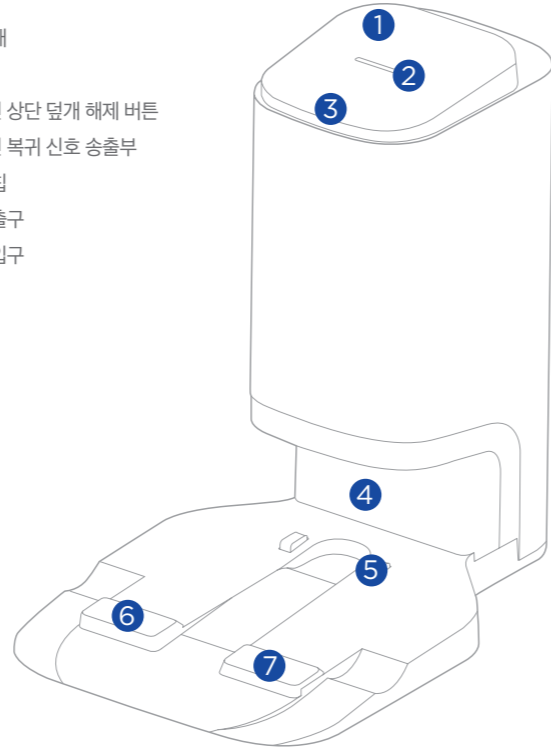

CLIEN-T24의 설치 방법

스테이션 설치

1. 스테이션을 벽면에 대거나 혹은 평평한 바닥 위에 놓아주세요.
2. 로봇이 무선 네트워크에 안정적으로 연결되고 전용앱을 사용할 수 있도록 Wi-Fi 신호가 잡히는 곳에 스테이션을 놓아주세요.

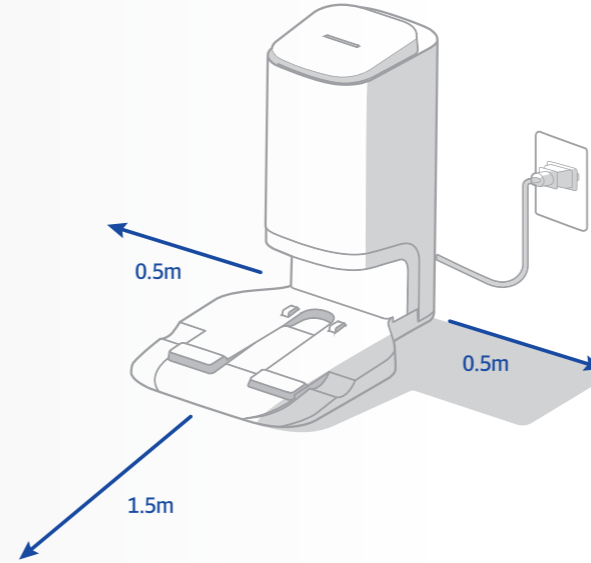

⚠️ 유의해 주세요!

- ☞ 햇빛에 노출되지 않도록 해주세요. 스테이션 신호 송출부를 스티커 등의 물체로 가리지 마세요.
- ☞ 카펫 위나 딱딱하지 않은 바닥에는 스테이션을 두지 말아 주세요. 충전부가 젖지 않도록 주의해 주세요.
- ☞ 전원선을 보관해 주세요. 방 안에 다른 청소기의 스테이션이 있을 경우, 따로 보관해 주세요.
- ☞ 스테이션의 충전용 칩은 액체 및 이물질이 묻지 않도록 정기적으로 청소하고 닦아주세요.

진동식 물통 사용 가이드

물통의 버튼을 누르고 당겨서 분리해 주세요. ▶

물 투입구/배출구

실리콘 커버를 분리하고 물통의 MAX 선까지 물을 채워주세요. ▶

진동식 물통용 전용 물걸레를 상단 홀더에 끼우고, 중앙의 연결선에 맞추어 바닥면에 부착하세요. 전용 물걸레는 뜯어서 세척 또는 교체할 수 있습니다. ▶

진동식 물통을 본체에 장착해 주세요. 장착 시 "딸깍" 소리가 납니다.

⚠️ 유의해 주세요!

물통에는 정수가 아닌 수도물로 채워 주세요. 냉수/실온수만 사용해 주세요.

분말 세제나 액상 세제, 세정제, 살균제, 손 소독제, 성분을 알 수 없는 유성 액체, 알칼리성 물질은 넣지 마세요.

바닥의 카펫에는 물걸레 기능을 사용하지 마세요.

물통에 뜨거운 물을 넣으면 탱크가 변형될 수도 있으므로 주의해 주세요.

진동식 물통을 장착하기 전에 단자를 물기 없이 깨끗하게 청소해 주세요.

물분사 속도 (조)

물걸레로 나오는 물의 양은 앱에서 조정할 수 있습니다.

사이드 브러시 설치

1 각 사이드 브러시와 동일한 색상의 슬롯에 맞춰 "딸깍" 소리가 나도록 정확히 밀어 넣어 주세요.

2 사이드 브러시 교환 시, 로봇을 거꾸로 뒤집고 고무로 코팅된 다리 부분을 두 손으로 집어 당겨 주세요. (사이드 브러시 솔의 경우, 빠질 수 있으므로 살짝 잡아주세요)

로봇 충전

처음 사용 시 로봇을 스테이션 가까이 두고 충전 상태를 먼저 확인해주세요. 로봇은 청소가 끝난 후 재충전을 위해 자동으로 스테이션으로 이동합니다.

⚠️ 유의해 주세요!

1. 로봇을 작동하기 전 바닥의 잡동사니, 떨어지거나 파손되기 쉬운 물건, 귀중품, 위험할 만한 것들을 정리해 주세요.
2. 로봇이 움직이는 경로에 낙하 위험 구간이 있을 경우, 장애물을 적절히 배치하거나 앱에서 가상의 벽을 설정해 주세요.
3. 청소가 불필요하거나 로봇 이동에 제약이 있는 공간이 있을 경우, 앱의 지도에서 접근 금지 구역이나 가상의 벽을 추가할 수 있습니다.
4. 로봇이 충전되지 않을 경우, 로봇 왼쪽과 오른쪽의 측면 브러시의 솔이 바닥면의 충전용 칩을 가리고 있는지 확인해 주세요. 만약 가리고 있다면 사이드 브러시를 손으로 돌려주면 됩니다.

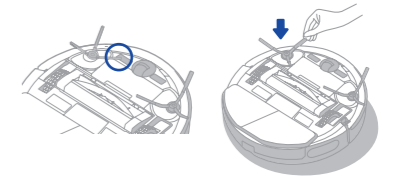

사용 방법을 알려드릴게요

전원 켜는 방법

1. 로봇을 스테이션에 넣어서 충전하면 자동으로 켜집니다(권장 방법).
2. “**⏻**” 버튼을 3초 동안 길게 누르면 전원 표시등이 깜박이고 로봇에서 소리가 납니다. 로봇의 전원이 완전히 켜지면 전원 표시등의 불이 계속 유지됩니다.

청소 시작/일시 중지

1. 대기 모드에서 “**⏻**” 버튼을 1초 정도 누르면 로봇이 방 전체를 청소하기 시작합니다.
2. 바닥 걸레질을 하려면 진동식 물통이 정확하게 장착되었는지 확인해야 합니다.
3. 청소 중에 “**⏻**” 버튼을 1초 정도 누르면 로봇이 일시 멈추고 대기 상태로 전환됩니다.

로봇과 스테이션 연결

방법 1) 고속 연결

로봇의 전원이 꺼져 있을 때 “**⏻**” 버튼을 3초 동안 길게 누르십시오. 로봇이 켜지면 자동으로 연결이 됩니다. 연결이 완료되면 “Di-du” 소리가 들립니다.

방법 2) 수동 연결

로봇의 전원이 켜져 있을 때 “**⏻**” 버튼과 “**🏠**” 버튼을 동시에 3초 동안 누르십시오. 연결이 완료되면 “Di-du” 소리가 들리고 스테이션의 표시등이 3초 동안 깜박입니다.

스테이션 복귀

1. 로봇이 청소 완료 후 스테이션으로 복귀할 때는 복귀 표시등이 빨간색으로 계속 켜져 있습니다. 로봇의 배터리 부족으로 복귀할 경우에도 복귀 표시등이 깜박입니다.
2. 대기 모드에서 “**🏠**” 버튼을 1초 정도 잠깐 누르면 로봇이 스테이션으로 복귀합니다. 청소 중에 “**⏻**” 버튼을 1초 정도 잠깐 누르면 로봇이 일시 중지하며, 이후에 “**🏠**” 버튼을 1초 정도 더 누르면 로봇이 스테이션으로 복귀합니다.
3. 특수한 상황에서는(예: 배터리 방전, 로봇이 무언가에 걸림) 로봇이 스테이션으로 자동 복귀하지 않을 수 있습니다. 만약 그렇다면 로봇을 직접 옮겨서 충전해 주세요.

문제 해결

1. 로봇에 문제가 발생하면 전원 표시등이 빠르게 깜박입니다. “**🏠**” 버튼을 1초 정도 잠깐 누르면 고장 표시가 사라집니다.

전원 꺼짐

1. “**⏻**” 버튼을 3초 동안 길게 누르면 전원 표시등이 깜박이기 시작합니다.
2. 전원이 꺼질 때는 로봇에서 소리가 나고 전원 표시등이 꺼집니다.



유의해 주세요!



배터리 부족으로 청소를 시작할 수 없을 경우에는 청소 전에 로봇을 충전해 주세요.



청소 중에 로봇의 배터리가 부족하면 자동으로 스테이션으로 복귀해서 충전하며, 충전 완료 시 청소를 멈춘 지점으로 돌아가서 다시 시작합니다.



충전 중에는 전원 표시등이 느리게 깜박이며, 충전이 완료되면 계속 켜진 상태로 바뀝니다.



청소 중에 로봇의 대기 상태가 10분을 초과하면 수면모드로 전환되며, 수면모드에서 로봇의 아무 버튼이나 누르면 다시 가동됩니다.

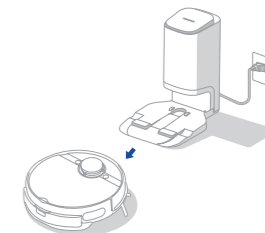

로봇이 스테이션에 있을 때는 전원을 끌 수 없으므로, 전원을 꺼야 할 경우에는 스테이션에서 분리해 주세요.

먼지 수거 방법

1. 먼지 수거 시간 및 빈도 설정

먼지 수거 설정은 '클리엔 T24' 앱에서 변경할 수 있으며,

먼지 수거 소요 시간은 6~14초로 설정할 수 있습니다.

먼지 수거 빈도는 청소 후 1회, 3회 또는 5회로 설정할 수 있습니다.

2. 자동 먼지 수거

로봇이 설정해둔 청소 시간을 채우고 스테이션으로 복귀하면

스테이션이 자동으로 먼지를 수거합니다

3. 수동 먼지 수거

청소가 완료되면 수동으로 로봇을 스테이션으로 보낼 수 있습니다.

스테이션에 로봇이 장착된 순간 자동으로 먼지를 수거합니다.

4. 앱을 이용한 수동 먼지 수거

로봇이 스테이션에 복귀하면 앱에서 "수동 집진" 버튼을 눌러서

먼지 수거를 해주세요.



1

4



참고해 주세요!

모터 수명 최대화를 위하여, 스테이션의 모터 출력이 점진적으로 증가합니다.

먼지 수거 중에는 일반적으로 소리가 더 크게 들립니다.

로봇 상태 표시등

표시	상태	해결 방법
대기 표시등이 계속 켜져 있을 때	로봇이 대기 상태, 청소 중, 청소 완료 후 스테이션으로 복귀하는 모드입니다.	
대기 표시등이 꺼져 있을 때	수면 모드/작동 중지 상태입니다.	
대기 표시등이 빠르게 깜빡일 때	로봇에 고장 등의 문제가 발생한 상태입니다.	"문제 해결"(14p)의 고장 해결 방법을 참조해주세요.
대기 표시등이 느리게 깜빡일 때	로봇이 충전 중입니다.	
스테이션 복귀 표시등이 계속 켜져 있을 때	로봇이 청소 완료 후 스테이션으로 복귀하는 모드입니다.	
스테이션 복귀 표시등이 깜빡일 때	로봇이 배터리 부족으로 스테이션으로 복귀하는 모드입니다.	
스테이션 복귀 표시등이 꺼져 있을 때	로봇이 대기 상태, 청소 중, 충전 중인 상태입니다.	
Wi-Fi 표시등이 꺼져 있을 때	로봇의 네트워크 페어링이 실패하거나 네트워크 연결이 중단된 상태입니다.	
Wi-Fi 표시등이 느리게 깜빡일 때	로봇이 네트워크에 연결(페어링) 하려고 대기 중입니다.	
Wi-Fi 표시등이 빠르게 깜빡일 때	로봇이 네트워크에 연결된 상태입니다.	
Wi-Fi 표시등이 계속 켜져 있을 때	로봇의 네트워크 연결이 정상 작동 중입니다.	
전해수 표시등이 켜져 있을 때	전해수 모듈이 정상적으로 작동 중입니다.	
전해수 표시등이 꺼져 있을 때	전해수 모듈이 작동하지 않은 상태입니다.	

스테이션 상태 표시등

표시	상태	해결 방법
꺼져 있을 때	스테이션 전원이 켜지지 않았습니다.	
꺼져 있을 때	스테이션 대기 상태입니다.	
꺼져 있을 때	스테이션 전원이 잠시 켜진 상태입니다.	
흰색 표시등이 계속 켜져 있을 때	로봇이 스테이션으로 복귀해서 먼지 수거를 자동으로 시작합니다.	
흰색 표시등이 계속 켜져 있을 때	스테이션 먼지를 수거 중입니다.	
빨간색 표시등이 계속 켜져 있을 때	먼지 봉투가 가득 찬 상태입니다.	먼지 봉투를 새로 교체해 주세요. (매뉴얼 26p 참조해 주세요)
빨간색 표시등이 깜빡일 때	먼지 봉투가 제대로 설치되지 않았거나 스테이션 상단 덮개가 닫히지 않은 상태입니다.	먼지 봉투를 설치하고 상단 덮개를 꼭 닫아주세요.

앱 연결을 도와드릴게요

앱 사용

- 스마트폰이 집 안의 2.4GHz의 Wi-Fi 에 연결되었는지 확인합니다.
- '클리엔 T24' 앱을 다운로드하고 로봇을 등록합니다.
 - QR 코드를 스캔하거나 Apple 또는 Google Play 스토어에서 '클리엔 T24' 앱을 검색한 후, 앱을 다운로드합니다.
 - 앱을 열고 개인 계정을 생성합니다. 화면의 안내를 따라 진행합니다.
- 앱에 로봇을 추가합니다.

앱 메인 화면의 "로봇 추가" 버튼을 누르고 사용 가능한 제품 목록에서 T24를 "추가"합니다.

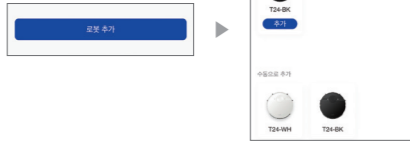

- 로봇을 Wi-Fi에 연결합니다.

로봇을 설치하고 전원을 켜 후 "Wi-Fi" 버튼을 "삐" 소리가 들릴 때까지 3초 동안 길게 누르면, Wi-Fi 표시등이 깜박입니다. 앱의 안내에 따라 다음 단계를 진행해 주세요.

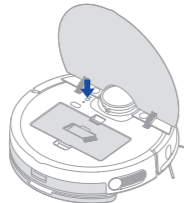

집 안 Wi-Fi의 이름이나 비밀번호가 변경되면 로봇과 다시 연결해야 합니다.

- 앱이 지원하는 스마트폰 시스템 버전은 iOS 9.0 이상, Android 6.0 이상이며, 패드 기기는 지원되지 않습니다. 스마트폰 시스템 버전은 일반적으로 스마트폰의 "스마트폰 관련 설정" 메뉴에서 확인할 수 있습니다.
- 이 모델은 WEP 암호화 라우터를 지원하지 않습니다.
- 로봇의 네트워크 액세스 구성을 위해서는 주파수 대역 2.4GHz의 Wi-Fi 네트워크가 필요하며, 5GHz 주파수 대역은 현재 호환되지 않습니다.
- 충전 상태에서는 네트워크 액세스를 구성하지 마세요.
- 로봇의 네트워크 액세스 구성을 위해서는 Wi-Fi가 꼭 필요합니다. 네트워크 구성이 완료되고 나면 Wi-Fi/2G/3G/4G 네트워크 환경에서 앱을 실행할 수 있으며, 로봇 또한 원격으로 제어할 수 있습니다.
- 집 안 Wi-Fi의 비밀번호를 변경하거나 라우터를 교체하면 앱에서 로봇이 오프라인으로 표시됩니다. 사용자는 앱 계정 번호를 변경할 필요 없이 로봇의 네트워크 액세스를 다시 구성하기만 하면 됩니다.
- 동일한 로봇을 다른 사람이 앱으로 조작하려는 경우, 앱에서 그 사람을 초대한 후 사용자 그룹에 추가해야 합니다. (초대받은 사용자가 앱을 다운로드하고 계정을 등록한 경우)
- 앱에 변경 사항이 있을 경우, 기존 사용자는 모바일 앱에서 로봇 정보 삭제 요청을 받을 수 있습니다. 신규 사용자는 네트워크 액세스 안내에 따라 네트워크 액세스를 곧바로 구성하기만 하면 됩니다(기존 사용자가 모바일 앱에서 로봇 정보를 삭제하지 않을 경우, 신규 사용자가 네트워크 액세스 구성을 완료한 후 자동으로 로봇 정보가 삭제됩니다).
- 로봇의 네트워크 액세스 구성이 완료되고 나면, 이후에 작동할 때 Wi-Fi 설정이 지워지게 되고 네트워크 액세스를 다시 구성해야 합니다. 로봇의 네트워크 액세스 구성 버튼을 3초 이상 길게 누른 후 "뚝뚝" 소리가 들리고 나면 모든 Wi-Fi 정보가 삭제됩니다.

앱 빠른 가이드

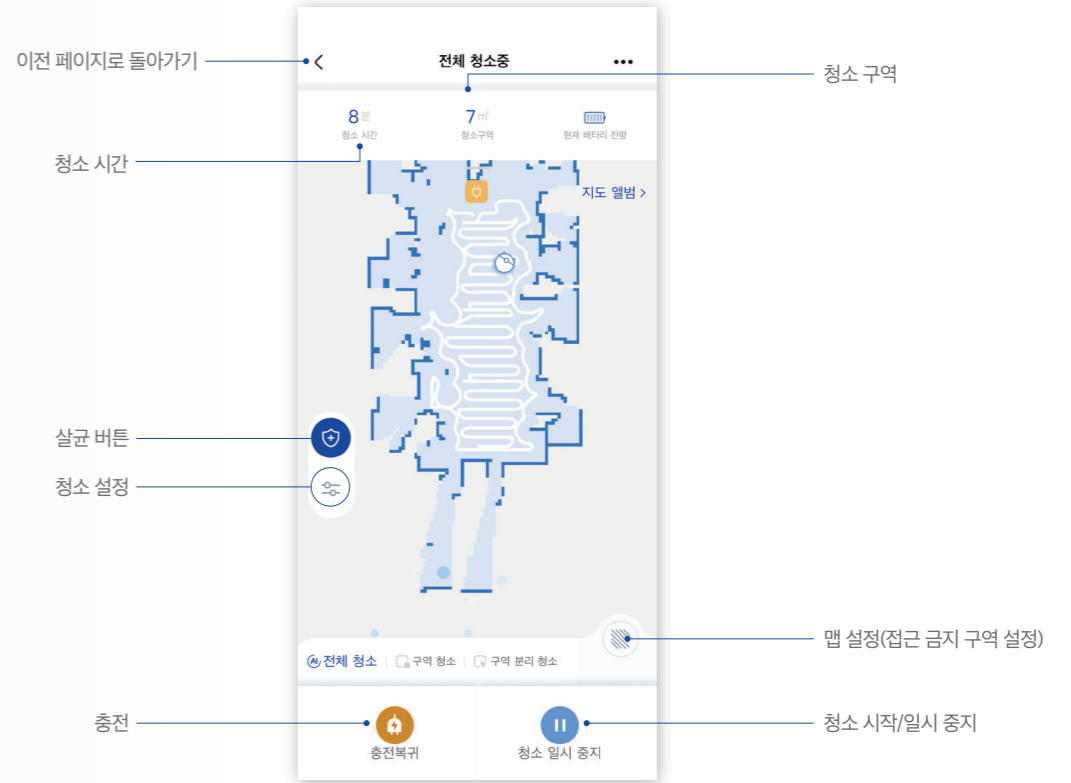

참고해 주세요!

집 안의 Wi-Fi가 불안정하면 앱의 관련 작업이 지연될 수 있습니다. (클리엔 T24' 앱의 내용은 앱 업그레이드 버전에 따라 다를 수 있습니다. 자세한 내용은 '클리엔 T24' 앱을 참조하세요.)

유지 및 관리에 대해 알려드릴게요

먼지통 유지관리(필요시 청소해 주세요)

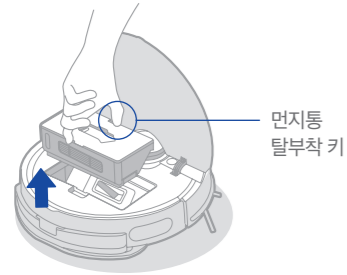

1. 먼지통 분리
 먼지통을 두 손가락으로 잡고 다른 손으로 먼지통 탈부착용 키를 눌러서 분리해 주세요.

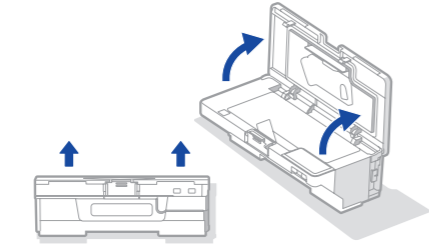

2. 먼지 제거
 먼지통을 열고 먼지를 통에서 제거하세요.

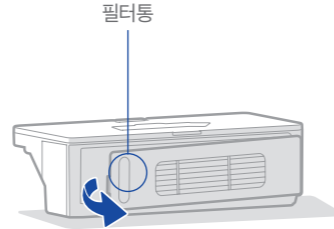

3. 필터 분리
 필터는 필터통에 적힌 문구에 따라 분리하세요.

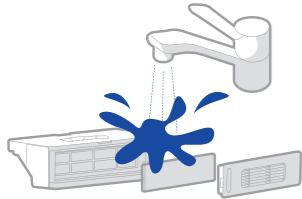

4. 먼지통, 필터통, 필터 청소(물청소 가능)
 물청소 후 완전히 말린 후 장착해야 하며, 청소한 부품이 제자리에 설치되었는지 확인해 주세요.

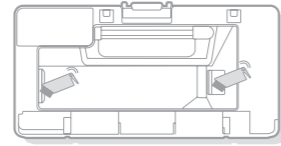

5. 먼지통 청소
 먼지통의 청소용 브러시로 먼지를 제거해 주세요.



손상을 방지하기 위해 손, 브러시, 단단한 물체가
 필터 표면에 닿지 않도록 주의해 주세요.
 반드시 필터를 완전히 건조한 후 사용하세요.

진동식 물통 유지관리(매주 청소를 권장합니다)

* CLIEN-T24 전용 물걸레만 사용해 주시고, 청소 중에는 물통에 전류가 흐르지 않게 주의해 주세요.

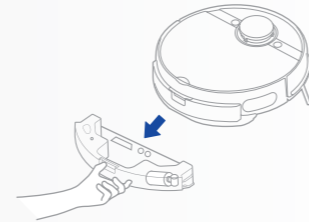

1. 물통 분리
 물통의 버튼을 누르고 당겨서 분리해 주세요.

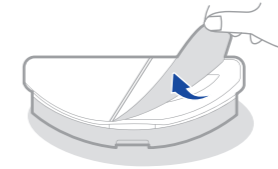

2. 물걸레 분리
 진동식 물통의 패드는 제거할 수 없습니다.
 사용한 전용 물걸레만 분리해서 세척해 주세요.

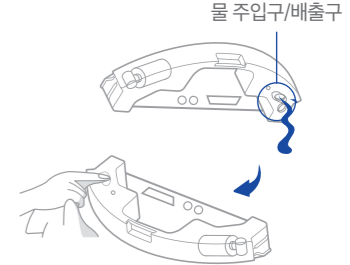

3. 물통 청소
 물통의 물 주입구/배출구 실리콘 커버를 당겨서 물통의 물을 모두 비우고, 깨끗한 천으로 물통 표면을 닦아 주세요. 진동식 물통은 절대 물로 씻지 마세요.

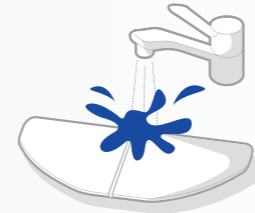

4. 물걸레 세척
 전용 물걸레를 세척해 주세요.
 (더러워진 물걸레는 물걸레 청소 성능에 영향을 미칩니다. 항상 깨끗한 물걸레로 청소해 주세요.)

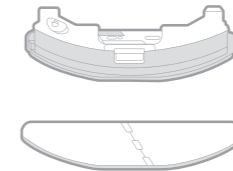

5. 건조
 진동식 물통과 전용 물걸레를 말려 주세요.

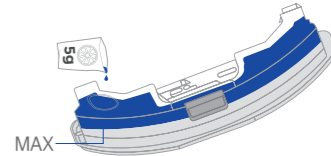

6. 물때 제거(정기적 관리)
 탱크의 MAX 선까지 물을 채운 후 구연산 5g을 섞고 30분이 경과하면, 흐르는 물로 깨끗이 씻어 주세요. 물때가 모두 없어질 때까지 위의 절차를 반복해 주세요.

일반 물통 유지관리(매주 청소를 권장합니다)

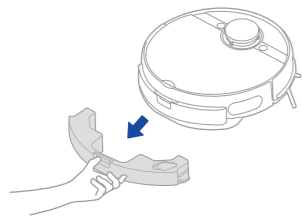

1. 물통 분리

물통의 버튼을 누르고 당겨서 분리해 주세요.

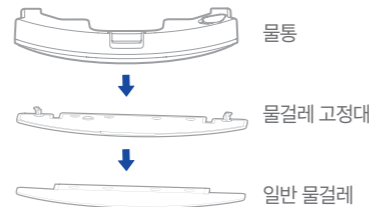

2. 물걸레 분리

청소가 완료되고 나면 물통의 탈부착 버튼을 누르세요.
일반 물걸레를 잡아당겨서 분리해 주세요.



5. 건조

일반 물통과 일반 물걸레를 말려 주세요.

4. 물걸레 세척

일반 물걸레를 세척해 주세요.
(더러워진 물걸레는 물걸레 청소 성능에 영향을 미칩니다. 항상 깨끗한 물걸레로 청소해 주세요.)

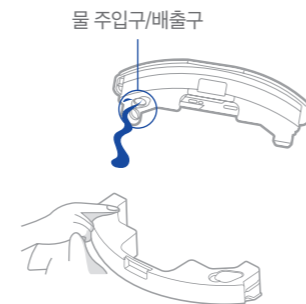

3. 물통 청소

물통의 물 주입구/배출구 실리콘 커버를 당겨서 물통의 물을 모두 비우고, 깨끗한 천으로 물통 표면을 닦아 주세요.



6. 물때 제거(정기적 관리)

탱크의 MAX 선까지 물을 채운 후 구연산 5g을 섞고 30분이 경과하면, 흐르는 물로 깨끗이 씻어 주세요.
물때가 모두 없어질 때까지 위의 절차를 반복해 주세요.

청소 도구

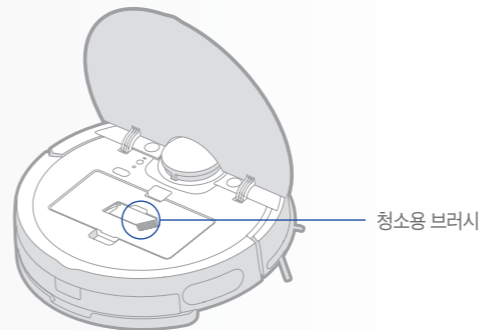

1. 청소 도구는 먼지통 위에 있습니다.

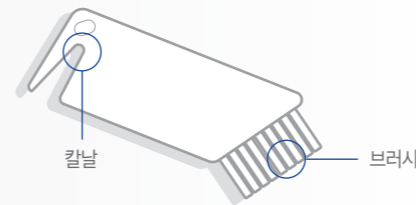

2. 청소용 브러시 사용 방법

- 롤러 브러시의 솔을 칼날로 잘라 주세요.
- 잘린 솔은 브러시로 쓸어 주세요.

롤러 브러시 유지관리(매주 청소를 권장합니다)

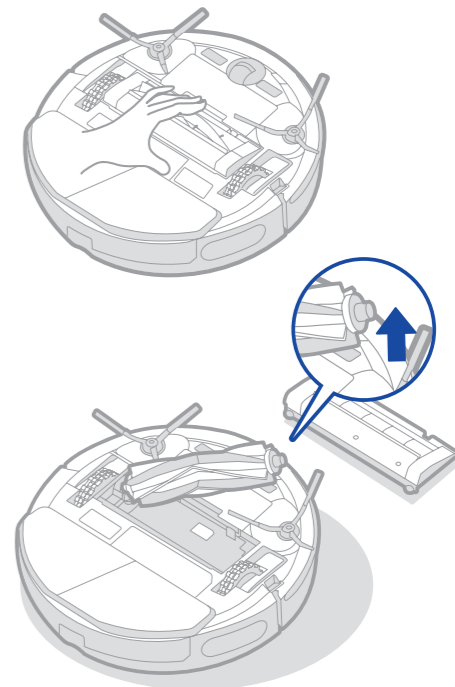

1. 로봇을 뒤집어 롤러 브러시 덮개의 위쪽 홈에 손을 넣은 후 커버를 위로 당겨서 분리하세요.
그리고 롤러 브러시 오른쪽을 들어 올려서 분리해 주세요.

롤러 브러시 유지관리(매주 청소를 권장합니다)

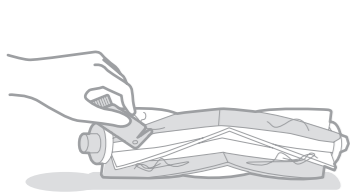

2. 롤러 브러시와 덮개를 청소용 브러시나 부드러운 천으로 청소해 주세요.

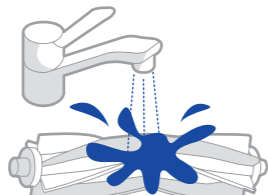

3. 롤러 브러시를 물로 씻고 말려 주세요.

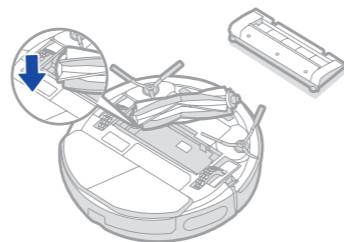

4. 청소 완료 후 끝부분 덮개를 브러시 본체에 다시 밀어 넣어 주세요.

5. 브러시 본체를 그림과 같은 방향으로 설치해 주세요.

6. 로봇에 브러시 커버를 밀어서 잠그면 "딸깍" 소리가 납니다.

구동 휠 청소(매주 청소를 권장합니다)

청소 도구나 부드러운 천으로 구동 휠을 앞뒤로 돌려서 이물질 제거해 주세요.

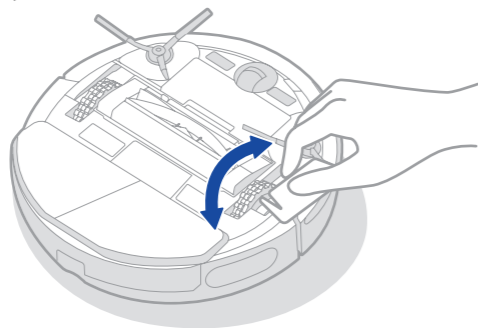

사이드 브러시 청소(매주 청소를 권장합니다)



1. 측면 브러시를 분리하세요.



2. 측면 브러시에 붙은 먼지를 제거해 주세요.

충전 센서 및 칩 청소(매주 청소를 권장합니다)

센서를 부드럽고 마른 천으로 가볍게 닦아 표면의 먼지를 제거해 주세요.

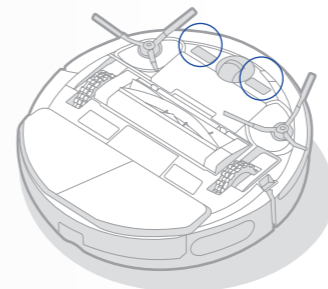

정상적으로 충전되도록 스테이션의 칩을 부드럽고 마른 천으로 가볍게 닦아 주세요.

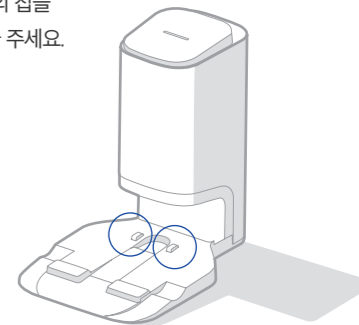

스테이션 내 먼지 봉투 교체(매월 교체를 권장합니다)

1. 먼지 봉투를 제거하세요.

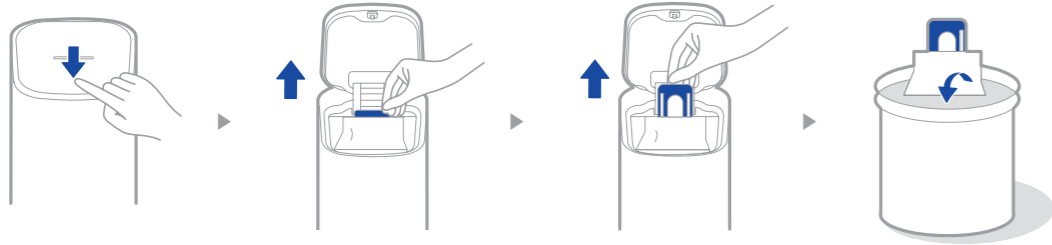

2. 내부 필터 표면을 닦아 주세요.

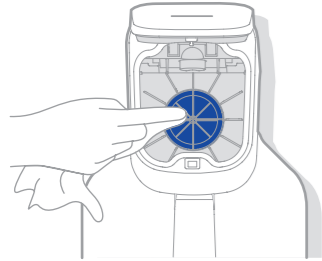

3. 새로운 먼지 봉투를 설치하세요.

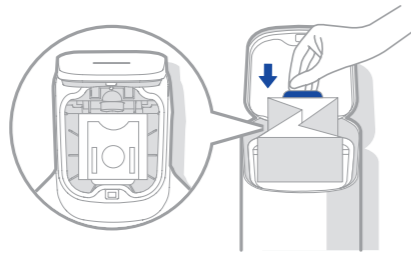

4. 스테이션 상단 덮개를 닫아주세요.



스테이션 바닥면 유지관리(필요시 청소해 주세요)

1. 공기 덕트 커버의 나사를 빼서 커버를 분리하세요.

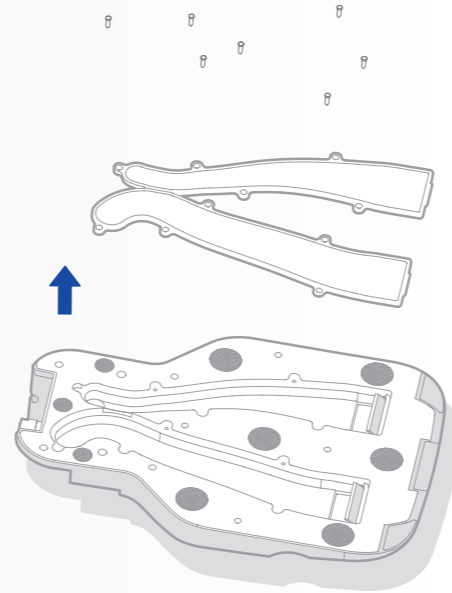

2. 공기 덕트를 청소해 주세요.

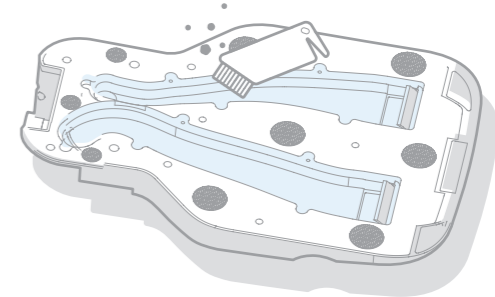

본체 및 앱 고장에 대한 해결 방법

로봇이 충전되지 않아요.

1. 예상 원인

로봇이 스테이션 충전 칩에 닿지 않았습니다.

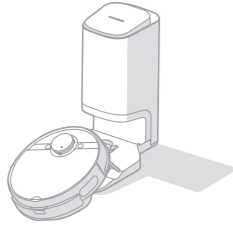

2. 해결 방법

로봇을 스테이션에서 1m정도 떨어뜨려 놓은 후 다시 스테이션 복귀 버튼을 누릅니다.

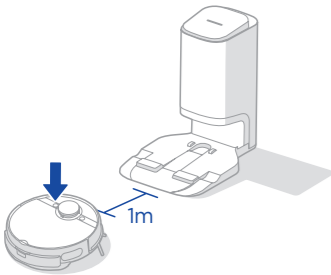

로봇이 스테이션으로 복귀하지 않아요.

1. 예상 원인

스테이션의 위치가 정상적이지 않습니다.

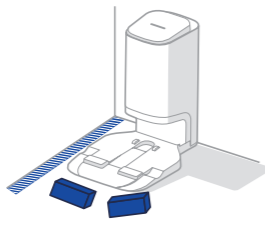

2. 해결 방법

사용 매뉴얼 11페이지를 참조해 주세요.

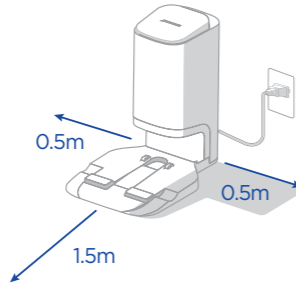

청소를 완료하지 않고 스테이션으로 복귀해요.

1. 예상 원인

로봇이 청소를 완료할 만큼의 배터리가 충전되지 않았습니다.

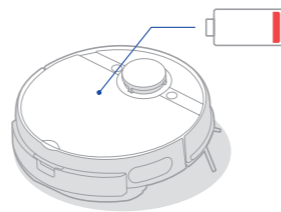

2. 해결 방법

로봇을 스테이션으로 보낸 후 충전을 해줍니다.

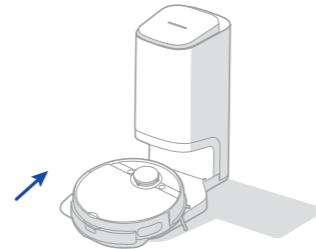

로봇에 뭔가 걸려 있어요-1.

1. 예상 원인

로봇이 바닥의 잡동사니(예. 전선)에 영켜 있습니다.

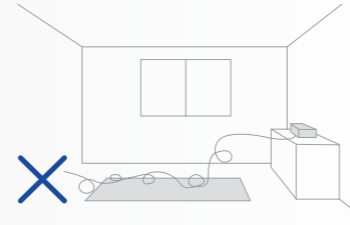

2. 해결 방법

로봇의 진로에 영향을 주는 각종 잡동사니를 정리합니다.

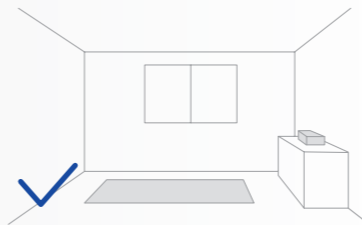

로봇에 뭔가 걸려 있어요-2.

1. 예상 원인

사이드 브러시와 롤러 브러시에 이물질이 끼어 있습니다.

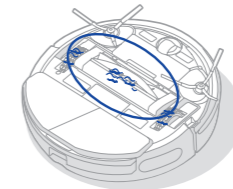

2. 해결 방법

사이드 브러시와 롤러 브러시에 걸린 이물질을 제거한 후 로봇을 평평한 바닥에 놓고 다시 작동시킵니다.

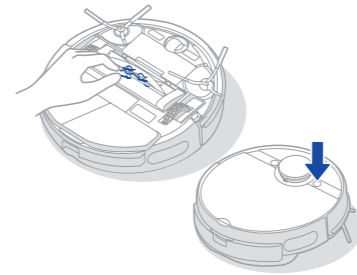

로봇에 뭔가 걸려 있어요-3.

1. 예상 원인

로봇이 장애물에 걸려 있습니다.

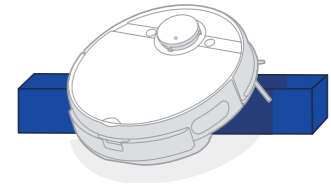

2. 해결 방법

장애물을 치우거나 해당 구역을 접근 금지 구역으로 설정합니다.



본체 및 앱 고장에 대한 해결 방법

설정대로 청소가 되지 않아요-1.

- 1. 예상 원인
설정이 안되어 있거나 특정 이유로 취소됐습니다.

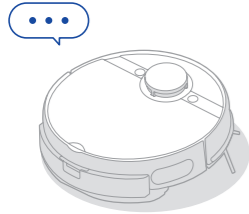

- 2. 해결 방법
설정을 처음부터 다시 합니다.



설정대로 청소가 되지 않아요-2.

- 1. 예상 원인
로봇이 방해금지(DND) 모드입니다.



- 2. 해결 방법
방해금지 모드를 종료하거나 방해 금지 모드의 시간을 조정합니다.

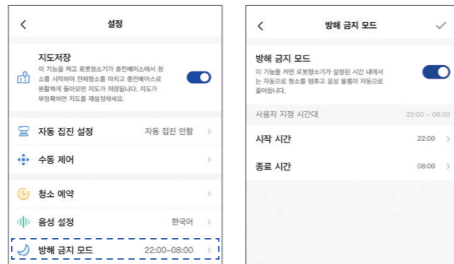

로봇이 후진해요-1.

- 1. 예상 원인
내비게이션 모듈 보호 덮개에 이물질이 있습니다.

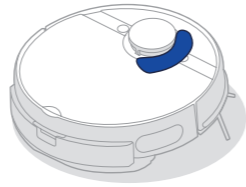

- 2. 해결 방법
보호 덮개를 두드려서 이물질을 제거합니다.

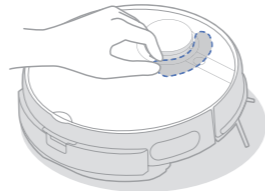

로봇이 후진해요-2.

- 1. 예상 원인
로봇 앞에 장애물이 있습니다.

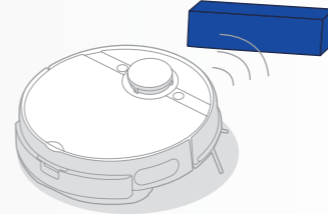

- 2. 해결 방법
앞에 있는 장애물을 정리합니다.

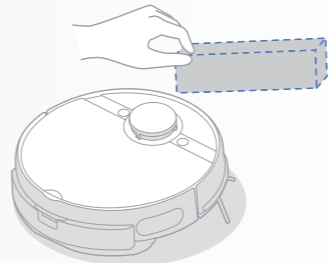

로봇이 후진해요-3.

- 1. 예상 원인
완충용 플레이트에 이물질이 있습니다.

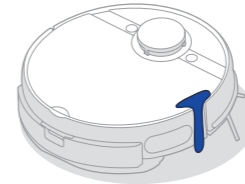

- 2. 해결 방법
완충용 플레이트를 두드려서 이물질을 제거합니다.

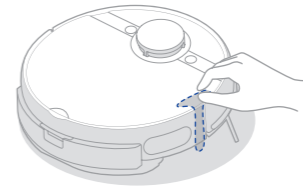

로봇이 후진해요-4.

- 1. 예상 원인
추락방지 센서에 먼지 등의 이물질이 묻어 있습니다.

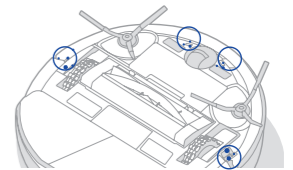

- 2. 해결 방법
추락방지 센서의 표면을 확인 후 이물질을 제거합니다.

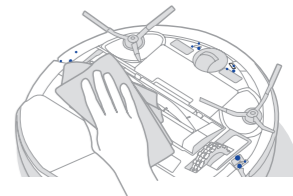

본체 및 앱 고장에 대한 해결 방법

로봇이 작동하지 않아요.

1. 예상 원인

왼쪽 또는 오른쪽 휠이 바닥에 닿지 않았습니다.

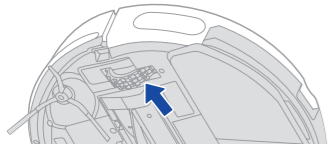

2. 해결 방법

로봇을 평평한 바닥으로 옮긴 후 작동을 다시 시작합니다.

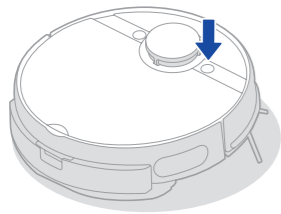

로봇에서 소리가 들리지 않아요.

1. 예상 원인

무음 또는 음량이 작게 설정되어 있습니다.

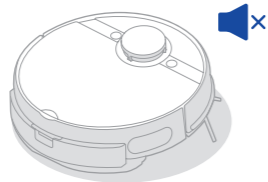

2. 해결 방법

음량을 크게 설정합니다.

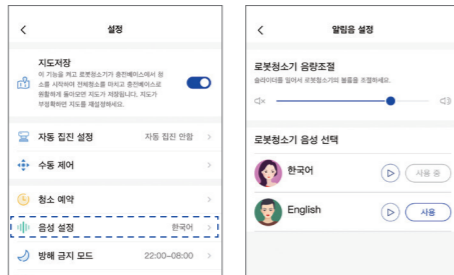

비밀번호가 맞지 않다는 알림을 보내요.

1. 예상 원인

로봇에 집 안 Wi-Fi 비밀번호와 다른 번호를 입력했습니다.



2. 해결 방법

Wi-Fi 버튼을 "삐" 소리가 들릴 때까지 길게 누른 후 인터넷 연결 비밀번호를 다시 입력합니다.

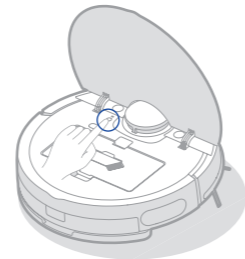

Wi-Fi 연결 중 첫 번째 단계가 너무 오래 걸리고, 연결에 실패했다고 표시돼요.

1. 예상 원인

Bluetooth 연결에 실패했습니다.

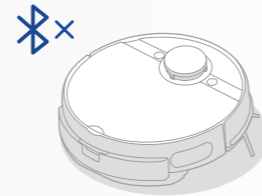

2. 해결 방법

- Bluetooth를 재설정합니다.
- 로봇 작동을 다시 시작합니다.
- Wi-Fi 버튼을 길게 눌러 네트워크 연결을 다시 시작합니다.



Wi-Fi 연결 중 두 번째 단계가 너무 오래 걸리고, 연결에 실패했다고 표시돼요.

1. 예상 원인

- 네트워크가 제대로 연결되지 않았는지 확인합니다.
- 로봇과 라우터의 거리가 너무 멀고 수신되는 신호가 약합니다.
- 라우터에 액세스한 기기 수가 한도를 초과했습니다.
- Wi-Fi 비밀번호에 공백이나 특수 문자가 들어 있습니다.

2. 해결 방법

- 로봇을 Wi-Fi에 다시 연결합니다.
- 연결 중에 로봇을 라우터 가까이에 둡니다.
- 핸드폰의 핫스팟을 사용하여 로봇을 연결합니다. 제대로 되었다면 라우터에 액세스한 사용자를 줄이거나 라우터 수를 늘리고 다시 시도합니다.
- Wi-Fi 비밀번호를 재설정합니다. (특수 문자는 사용하지 마세요)

Wi-Fi 연결 중 세 번째 단계가 너무 오래 걸리고, 연결에 실패했다고 표시돼요.

1. 예상 원인

- 계정에 로그인할 수 없는 상태입니다.
- 네트워크 신호가 불안정합니다.

2. 해결 방법

- '클리언 T24' 앱에 다시 로그인합니다.
- 네트워크 신호가 양호하면 Wi-Fi 버튼을 길게 눌러 연결을 다시 시작합니다.

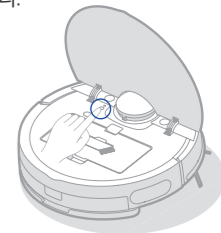

본체 및 앱 고장에 대한 해결 방법

연결이 중단되었다고 앱에 표시돼요.

1. 예상 원인

- 모바일 기기가 네트워크에 제대로 연결되지 않았습니다.
- 라우터가 정상적으로 작동하지 않습니다.
- 로봇의 전원이 켜지지 않았습니다.
- 로봇의 Wi-Fi 설정 정보가 삭제되었습니다.
- Wi-Fi 비밀번호가 수정되었거나 네트워크가 변경되었습니다.

2. 해결 방법

- 모바일 기기를 네트워크에 다시 연결합니다.
- 라우터를 다시 시작합니다.
- 로봇의 전원을 켭니다.
- 앱에서 로봇을 새 기기로 추가합니다.
- 로봇이 작동하면 네트워크 페어링 버튼을 “삐” 소리가 들릴 때까지 3초 동안 길게 누릅니다.
- 모바일 기기의 사용 가이드라인에 따라 로봇을 다시 추가합니다.

앱 조작 시 응답이 느려요

1. 예상 원인

- 네트워크 사용량이 많습니다.
- 모바일 기기에 수신되는 Wi-Fi 신호가 불량합니다.
- 네트워크 대역폭이 부족합니다.

2. 해결 방법

- 라우터를 다시 시작하고 라우터에 액세스할 수 있는 사용자를 줄입니다.
- 모바일 기기의 설정을 확인합니다.
- 네트워크 대역폭을 늘립니다.

로봇 작동 중에 쓰레기나 먼지가 새어 나와요.

1. 예상 원인

먼지통의 먼지 수거 포트에 이물질이 달라붙어 있습니다.

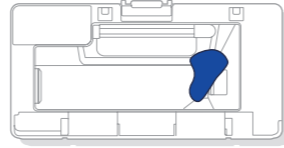

2. 해결 방법

먼지 수거 포트의 이물질을 제거합니다.

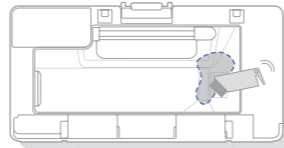

스테이션에서 로봇 먼지통 안에 있는 먼지나 쓰레기를 자동으로 수거하지 않아요-1.

1. 예상 원인

먼지봉투가 가득 찼습니다.



2. 해결 방법

먼지봉투를 새로 교체합니다.

(자세한 내용은 매뉴얼 26p를 참조해 주세요)



스테이션에서 로봇 먼지통 안에 있는 먼지나 쓰레기를 자동으로 수거하지 않아요-2.

1. 예상 원인

- 스테이션의 상단 덮개가 닫히지 않았습니다.
- 먼지봉투가 끝까지 들어가지 않았습니다.



2. 해결 방법

- 상단 덮개를 꼭 닫습니다.
- 먼지봉투를 끝까지 밀어 넣습니다.

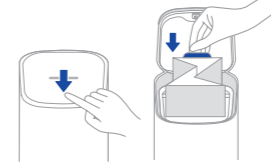

스테이션에서 로봇 먼지통 안에 있는 먼지나 쓰레기를 수거하지 않아요.

1. 예상 원인

스테이션의 공기 덕트가 이물질로 막혀 있습니다.

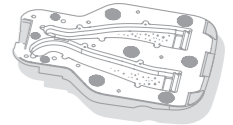

2. 해결 방법

스테이션의 공기 덕트를 청소합니다.

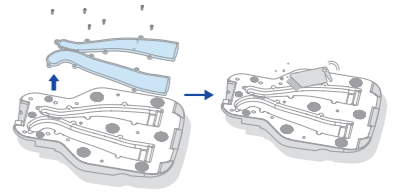

고장 해결 방법에 대한 자세한 내용은 앱의 오류 알림을 참조해 주세요. 해결 방법을 적용한 이후에도 문제가 지속될 경우, 클리엔 고객센터로 문의 바랍니다.

CLIEN-T24 제품 규격

T24 로봇(본체)

모델명	T24-BK, T24-WH
색상	블랙, 화이트
정격 전압	14.4V
배터리용량	5200mAh
사이즈	350*350*100mm
무게	4.09kg

T24 스테이션(충전기)

모델명	T24-STBK, T24-STWH
색상	블랙, 화이트
정격 전압	입력 220-240V/50-60Hz, 38W 출력 16.9V, 2A
모터파워 (자동비우기)	765W
사이즈	300*445*440mm
무게	4.92kg (전원선 포함)



참고해 주세요!

제품 크기는 최대 치수 기준이며, 측정 위치에 따라 다를 수 있습니다.
디자인 및 제품 사양은 품질 향상을 위해 예고 없이 변경될 수 있습니다.

품질보증서 & 고객 만족 서비스

클리엔 품목별 소비자 분쟁 해결 규정(공정거래위원회 고시)에 따라

아래와 같이 제품에 대한 보증을 합니다.

제품명/모델명	
품질 보증 기간	24개월
구입일자	20 년 월 일

	소비자 피해 유형	보상 내용	
		보증기간 이내	보증기간 이후
무상 서비스 정상적인 사용 상태에서 발생한 성능, 기능상의 하자로 고장 발생 시	구입 후 10일 이내에 중요한 수리를 요할 경우	교환 또는 전액환불	해당 없음
	구입 후 1개월 이내에 중요한 수리를 요할 경우	교환 또는 무상수리	
	제품 구입 시 고객 인도 전 운송과정 및 설치 중 발생한 고장	제품 교환	
	교환된 제품이 1개월 이내에 중요한 수리를 요할 경우	클리뉴 서비스 혹은 무상수리	유상 클리뉴 서비스 혹은 유상수리
	일반 수리 사유 발생 시		
	수리용 부품은 있으나 수리 불가능한 경우		
	수리용 부품을 보유하고 있지 않아 수리 불가능한 경우		
소비자가 수리 의뢰한 제품을 사업자가 분실한 경우		해당 없음	
배터리 수리 사유 발생 시	무상수리(보증기간 1년 이내)	유상수리	
유상 서비스 소비자의 고의, 과실로 인한 고장인 경우	수리 불가능한 경우	유상 클리뉴 서비스	
	수리 가능한 경우	유상 클리뉴 서비스 혹은 유상수리	
유상 서비스	<ul style="list-style-type: none"> · 사용 설명 미숙지로 인한 서비스 접수의 경우 · 천재지변(낙뢰, 화재, 염해, 수해 등)에 의한 고장 · 사용자의 고의나 과실로 인한 고장 · 그 외 부적당한 환경에서의 사용으로 인한 고장 · 제품의 개조, 임의 분해, 훼손, 변형에 의한 고장 		

브러시, 필터 등 일반적인 소모성 부품은 품질보증 항목에서 제외됩니다. 단, 배터리는 1년간 품질을 보증합니다.

구입 후 1개월 이상 경과한 시점에 교환 사유 발생 시 클리엔 품질센터가 승인한 클리뉴 서비스 제품으로 교환해 드립니다.

* 클리뉴 서비스(CL-Renew Service) | 클리엔 품질센터의 엄격한 테스트를 통과한 리퍼비시 제품으로 교환해 드리는 서비스이며, '클리엔 제품을 새롭게 하다'라는 뜻을 담고 있습니다.

CLIEN

소비자 고객센터 | 1800-6307

clien.life

